

## CUIDADO Y MANTENIMIENTO

- Limpie la tostadora con un paño ligeramente humedecido. Utilice únicamente productos de limpieza suaves, nunca disolventes ni productos químicos corrosivos.
- Vacíe y limpie la bandeja recogemigas con regularidad.
- Desenchufe siempre la tostadora de la toma de corriente cuando no la utilice.

## ESPECIFICACIONES

Voltaje nominal: 220-240 V AC, 50-60 Hz  
Potencia: 1250-1450 W

## TOSTADORA DE 4 PANES AL-T04S

**ALLIED**  
TU ALIADO EN EL HOGAR

	<b>PROTEGER EL MEDIO AMBIENTE DEPENDE DE TODOS</b>
	<p>Proteja el medio ambiente: no deseché los equipos eléctricos o electrónicos en la basura doméstica. Por favor devuelva cualquier equipo eléctrico que ya no use a los puntos de recogida designados. Esto ayuda a evitar los posibles efectos nocivos sobre el medio ambiente y la salud humana causados por la eliminación incorrecta de los aparatos eléctricos y electrónicos. Esto contribuirá al reciclaje y a otras formas de reutilización de aparatos eléctricos y electrónicos. Infórmese en sus autoridades locales acerca de la ubicación de los lugares de recolección de aparatos electrónicos para su reciclaje.</p>

**ALLIED**  
SU ALIADO EN EL HOGAR



Descubre más productos  
ingresando a nuestra web  
[www.allied.com.uy](http://www.allied.com.uy)



**INSTRUCCIONES DE USO**

## ANTES DEL PRIMER USO

Lea todo el manual de instrucciones antes de utilizar el producto y guárdelo para futuras consultas. Nos reservamos el derecho a corregir cualquier error en el texto o las imágenes y a realizar los cambios necesarios en los datos técnicos. En caso de problemas técnicos u otras consultas, póngase en contacto con nuestro Servicio de Atención al Cliente.

## INDICACIONES DE SEGURIDAD:

- El pan tostado puede quemarse, por lo que el producto no debe colocarse cerca o debajo de materiales inflamables, como cortinas.
- Nunca deje el producto sin supervisión mientras esté en uso.
- Nunca utilice el producto junto con un temporizador, un cable alargador con múltiples enchufes o un dispositivo similar.
- Desenchufe el cable de alimentación y deje que el producto se enfríe antes de limpiarlo. Si el producto tiene una bandeja para migas, debe vaciarse y limpiarse con regularidad. Utilice un paño suave y húmedo para limpiar la carcasa. Nunca utilice disolventes ni productos de limpieza abrasivos.
- El producto puede ser utilizado por niños de 8 años o más y por personas con capacidades físicas, sensoriales o mentales reducidas o con falta de experiencia y conocimientos, siempre que hayan recibido supervisión o instrucciones sobre el uso seguro del producto y comprendan los riesgos que conlleva.
- Nunca permita que los niños jueguen con el producto. La limpieza y el mantenimiento por parte del usuario no deben ser realizados por niños menores de 8 años, a menos que estén supervisados.
- Mantenga el producto y su cable de alimentación fuera del alcance de los niños menores de 8 años.
- Coloque el producto sobre una superficie plana, resistente al fuego y duradera.
- Retire todo el empaque antes de usar.
- No coloque el producto en lugares donde exista riesgo de que caiga al agua u otros líquidos.
- Asegúrese de que el producto se utiliza con el voltaje correcto. Consulte la placa de características del producto.
- Asegúrate de que el cable no entre en contacto con superficies calientes, como las placas de cocina.
- El producto solo debe utilizarse tal y como se describe en este manual.
- Tenga en cuenta que el producto puede calentarse durante su uso.
- Mantenga un ojo en el producto si lo utiliza cerca de niños.
- Nunca introduzca cubiertos, utensilios de cocina u objetos similares en el producto.
- Desenchufe siempre el producto de la toma de corriente antes de limpiarlo o cuando no vaya a utilizarlo durante un periodo prolongado.
- Nunca someta el producto a golpes o impactos.
- No tire ni transporte el producto por el cable de alimentación. No utilice el cable como asa y no deje que se enganche en los marcos de las puertas. No tire del cable por esquinas o bordes afilados.
- Este producto solo está destinado a ser utilizado y almacenado en interiores.
- No utilice el producto si el cable de alimentación o el enchufe están dañados. No utilice el producto si se le ha caído al suelo, lo ha dejado al aire libre o se le ha caído al agua.
- No abra la carcasa. Algunos componentes sin blindaje del interior de la carcasa conducen voltajes peligrosos. El contacto con estos componentes podría provocar una descarga eléctrica.
- Este producto solo debe ser reparado por un técnico de servicio calificado.
- El producto no debe desarmarse ni modificarse.
- Si el producto comienza a emitir humo, apáguelo inmediatamente y desenchúfelo de la toma de corriente.
- El producto está destinado únicamente al uso doméstico normal y solo de la manera descrita en este manual de instrucciones y en entornos similares, como comedores, oficinas, hoteles y hostales.
- Si el cable de alimentación está dañado de alguna manera, debe ser reemplazado por un electricista calificado.

## DESCRIPCIÓN DEL PRODUCTO

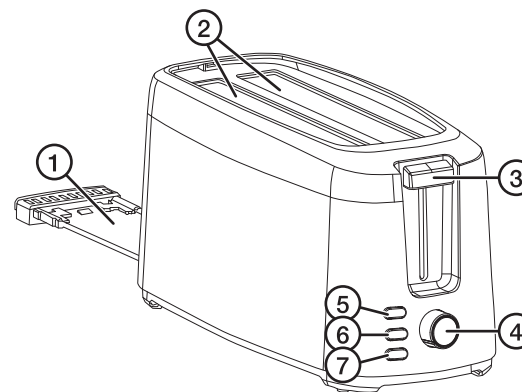

1. Bandeja recogemigas
2. Ranuras para tostar
3. Palanca de control del carro
4. Control de dorado
5. [ Descongelar ] Botón de descongelación
6. [ Recalentar ] Botón de recalentamiento
7. [ Cancelar ] Botón de cancelación

## INSTRUCCIONES DE USO

Nota:

- Utilice únicamente rebanadas de pan del tamaño adecuado. Nunca intente tostar pan con ningún tipo de relleno, pan que se desmorone al manipularlo o cualquier otro tipo de pan que pueda atascarse dentro de la tostadora.
  - La primera vez que utilice la tostadora, es posible que note un olor procedente del elemento calefactor. Este olor es normal y desaparecerá rápidamente. Puede probar a poner en marcha la tostadora un par de veces sin pan dentro.
- ### OPERACIÓN
1. Enchufe el cable de alimentación a una toma de corriente.
  2. Introduzca las rebanadas de pan en las ranuras de tostado.
  3. Ajuste el control de tostado al nivel deseado: 1 (claro) a 7 (oscuro).
  4. Presione la palanca de control del carro hacia abajo. El pan se centrará automáticamente en la ranura, comenzará el tostado y se encenderá la luz del botón [Cancelar].

5. Cuando termine el tostado, el pan saltará automáticamente y la palanca de control del carro volverá a su posición original.

6. El control de tostado se puede ajustar según se desee. No ajuste el control de tostado mientras se está realizando el tostado. Pulse primero el botón [Cancelar] y, a continuación, gire la perilla de control de tostado para reajustarlo. Ahora se puede reanudar el tostado con el nuevo ajuste.

Nota: La parte superior de la tostadora puede calentarse mucho.

## RECALENTAR PAN PREVIAMENTE TOSTADO

1. Enchufe el cable de alimentación a una toma de corriente.
2. Introduzca los alimentos que desee recalentar en las ranuras para tostar.
3. Presione la palanca de control del carro hacia abajo.
4. Presione el botón [Recalentar].
5. El contenido de las ranuras para tostar se recalentará durante un breve periodo de tiempo. Vigile el contenido de las ranuras para tostar para asegurarse de que no se queme. Cancele la función de recalentamiento presionando [Cancelar] o espere hasta que la palanca de control del carro vuelva a su posición inicial original.

## DESCONGELAR REBANADAS DE PAN CONGELADAS

1. Enchufe el cable de alimentación a una toma de corriente.
2. Introduzca las rebanadas de pan congeladas en las ranuras de la tostadora.
3. Presione la palanca de control del carro hacia abajo.
4. Presione el botón [Descongelar].
5. Cuando el pan se haya descongelado, el carro volverá automáticamente a la posición inicial y el pan saltará.