



MICROONDAS DIGITAL MOD. AL-DM700

ALLIED
TU ALIADO EN EL HOGAR



 PROTEGER EL MEDIO AMBIENTE DEPENDE DE TODOS	
	<p>Proteja el medio ambiente: no deseché los equipos eléctricos o electrónicos en la basura doméstica. Por favor devuelva cualquier equipo eléctrico que ya no use a los puntos de recogida designados para su recogida. Esto ayuda a evitar los posibles efectos nocivos sobre el medio ambiente y la salud humana causados por la eliminación incorrecta de los aparatos eléctricos/electrónicos. Esto contribuirá al reciclaje y a otras formas de reutilización de aparatos eléctricos y electrónicos. Infórmese en sus autoridades locales acerca de la ubicación de los lugares de recolección de aparatos electrónicos para su reciclaje.</p>

ALLIED
SU ALIADO EN EL HOGAR



Descubre más productos
ingresando a nuestra web
www.allied.com.uy

INSTRUCCIONES DE USO

ANTES DEL PRIMER USO

Lea y siga todas las instrucciones de este manual, incluso si siente que está familiarizado con los productos, y busque un lugar para tenerlo a mano para futuras consultas.

INDICACIONES DE SEGURIDAD:

- **ADVERTENCIA:** Si la puerta o los sellos de la puerta están dañados, el microondas no debe operarse hasta que haya sido reparado por una persona capacitada.
- **ADVERTENCIA:** Es peligroso para cualquier persona que no sea una persona capacitada realizar cualquier operación de servicio o reparación, que implique la remoción de cualquier cubierta, lo que brinda protección contra la exposición a la energía de microondas.
- **ADVERTENCIA:** Los líquidos u otros alimentos no deben calentarse en recipientes sellados, ya que pueden explotar.

1. Utilice únicamente utensilios que sean adecuados para su uso en hornos microondas.
2. Los recipientes metálicos para alimentos y bebidas no están permitidos durante la cocción en microondas.
3. Cuando caliente alimentos en recipientes de plástico o papel, vigile el horno debido a la posibilidad de ignición.
4. El horno microondas está diseñado para calentar alimentos y bebidas. El secado de alimentos o ropa y el calentamiento de almohadillas térmicas, zapatillas, esponjas, paños húmedos y similares pueden provocar riesgos de lesiones, ignición o incendio.
5. Si se observa humo, apague y desenchufe el aparato y mantenga la puerta cerrada para sofocar las llamas. El calentamiento de las bebidas por microondas puede provocar un retraso en la ebullición eruptiva, por lo que se debe tener cuidado al manipular el recipiente.
6. El contenido de los biberones y los tarros de comida para bebés debe agitarse o revolverse y se debe controlar la temperatura antes de consumirlos, para evitar quemaduras.
7. Los huevos con cáscara y los huevos duros enteros no deben calentarse en hornos de microondas, ya que pueden explotar, incluso después de que haya terminado el calentamiento en microondas.

8. No mantener el horno en condiciones limpias podría provocar un deterioro de la superficie que podría afectar negativamente la vida útil del aparato y posiblemente resultar en una situación peligrosa.

9. El aparato no debe colocarse en un armario.

10. Se debe tener cuidado de no desplazar el plato giratorio al retirar los recipientes del aparato.

11. El aparato no debe limpiarse con un limpiador a vapor.

12. El aparato no debe instalarse a una altura igual o superior a 900 mm sobre el suelo. Altura mínima de espacio libre necesaria sobre la superficie superior del horno: 100 mm.

Advertencia: Cuando el aparato funciona en el modo combinado, los niños solo deben usar el horno bajo la supervisión de un adulto debido a las temperaturas generadas.

13. Si el cable de alimentación está dañado, debe ser reemplazado por el fabricante o su agente de servicio o una persona calificada de manera similar para evitar un peligro.

14. Este aparato puede ser utilizado por niños a partir de 8 años y personas con capacidades físicas, sensoriales o mentales reducidas o con falta de experiencia y conocimiento si han recibido supervisión o instrucciones sobre el uso del aparato de manera segura y comprenden los peligros involucrados.

15. Los niños no deben jugar con el aparato.

16. La limpieza y el mantenimiento del usuario no deben ser realizados por niños sin supervisión.

17. No coloque directamente la placa de vidrio en agua fría después de su uso. Debe colocar la placa de vidrio durante al menos 20 minutos y luego ponerla en el agua para evitar que se agriete.

18. Aparato del grupo 2 Clase B

Equipos ISM del grupo 2: el grupo 2 contiene todos los equipos ISM en los que se genera intencionalmente energía de radiofrecuencia y/o se utiliza en forma de radiación electromagnética para el tratamiento de materiales, así como los equipos de electroerosión y soldadura por arco.

Los equipos de clase B son equipos adecuados para su uso en establecimientos domésticos y en establecimientos conectados directamente a una red de

suministro de energía de baja tensión que abastece a edificios utilizados para fines domésticos.

19. Este producto fuente de luz interna luz LED encendida < 60lm.

20. Después de enchufar o finalizar, el producto entra automáticamente en modo de espera y el producto indica la información de la energía en espera de tiempo < 0,8 W.

INSTALACIÓN

1. Saca todo el embalaje. Si hay una película segura sobre el horno microondas, arránquela antes de usarla. Revise cuidadosamente si hay daños. Si lo hubiera, notifique inmediatamente al distribuidor o envíelo al centro de servicio del fabricante.

2. Los hornos microondas deben colocarse en ambientes secos y no corrosivos, alejados del calor y la humedad, como el quemador de gas o el tanque de agua.

3. Para garantizar una ventilación suficiente, la distancia de la parte posterior del microondas a la pared debe ser de al menos 10 cm, el lado a la pared debe ser de al menos 5 cm, la distancia libre sobre la superficie superior de al menos 20 cm. la distancia del microondas al suelo debe ser de al menos 85 cm.

4. La posición del horno debe ser tal que esté lejos del televisor, la radio o la antena, ya que puede causar perturbaciones en la imagen o ruidos. La distancia debe ser superior a 5 m.

5. El aparato debe colocarse de manera que el enchufe sea accesible y debe garantizar una buena conexión a tierra en caso de fuga, se puede formar un circuito de tierra para evitar descargas eléctricas.

6. El horno microondas debe funcionar con la puerta cerrada.

7. El horno microondas no debe colocarse en un armario. El horno microondas está diseñado para ser utilizado de forma independiente.

8. Como hay residuos de fabricación o restos de aceite en la cavidad del horno o elemento de calor, por lo general podría emitir un olor, incluso un ligero humo, es normal y no ocurrirá después de varias veces de uso, mantenga la puerta o ventana abierta para asegurar una buena ventilación.

Por lo tanto, se recomienda encarecidamente colocar una taza de agua, configurarla a alta potencia y operar varias veces.



PRECAUCIÓN: SUPERFICIE CALIENTE

LIMPIEZA



PRECAUCIÓN

El horno debe limpiarse con regularidad y eliminar los depósitos de comida.



ADVERTENCIA

a. Retire el cable de alimentación de la toma de corriente antes de limpiarlo. Después de que el producto se enfríe. No sumerja el aparato en agua u otros fluidos durante la limpieza.

b. No mantener el horno en condiciones limpias podría provocar un deterioro de la superficie que podría afectar negativamente la vida útil del aparato y posiblemente resultar en una situación peligrosa.

c. Nunca use detergente fuerte, gasolina, polvo abrasivo o cepillo de metal para limpiar cualquier parte del aparato.

d. No retire la cubierta de la guía de ondas.

e. Cuando el horno de microondas se ha utilizado durante mucho tiempo, es posible que existan algunos olores extraños en el horno, los siguientes 3 métodos pueden deshacerse de ellos:

1) Coloque varias rodajas de limón en una taza, luego caliente con alta potencia micro durante 2-3 min.

2) Coloque una taza de té rojo en el horno, luego caliente con alta potencia.

3) Ponga un poco de cáscara de naranja en el horno y luego caliéntelos con alta potencia durante 1 minuto.

f. Cuando el producto no se utiliza, debe colocarse en áreas secas y ventiladas lo mejor posible.



ADVERTENCIA

Detalles sobre cómo limpiar las superficies en contacto con los alimentos:

Después de usarlo, limpie la cubierta de la guía de ondas con un paño húmedo, seguido de un paño seco para eliminar las salpicaduras de comida y la grasa. La grasa acumulada puede sobrecalentarse y comenzar a causar humo o incendiarse.

CONSEJOS PARA LA LIMPIEZA

Detalles para la limpieza de juntas de puertas, cavidades y partes adyacentes:

Exterior:

Limpie la carcasa con un paño suave humedecido.

Puerta:

Con un paño suave humedecido, limpie la puerta y la ventana.

Limpie los sellos de la puerta y las partes adyacentes para eliminar cualquier derrame o salpicadura.

Limpie el panel de control con un paño suave ligeramente humedecido.

Paredes interiores:

Limpie las superficies interiores con un paño suave humedecido.

Limpie la cubierta de la guía de ondas para eliminar las salpicaduras de comida.

Plato giratorio / Anillo de rotación / Eje de rotación:

Lavar con agua jabonosa suave.

Enjuague con agua limpia y deje secar bien.

INSTRUCCIONES DEL PRODUCTO

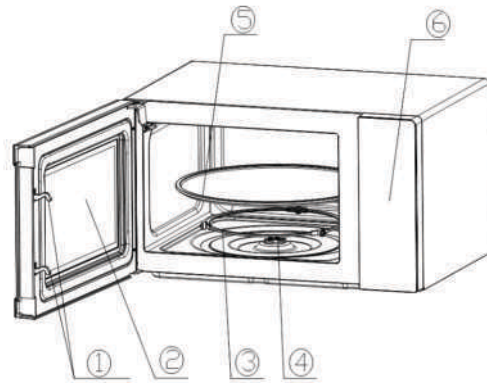

1) Cerradura de puerta

La puerta del horno de microondas debe estar bien cerrada para que funcione.

2) Ventana de visualización

Permitir que el usuario vea el estado de cocción.

3) Anillo giratorio

El plato giratorio de vidrio se asienta sobre sus ruedas; Soporta el plato giratorio y le ayuda a equilibrarse al girar.

4) Eje giratorio

La plataforma giratoria de vidrio se encuentra en el eje; El motor que se encuentra debajo de él impulsa la plataforma giratoria para que gire.

5) Plato giratorio

La comida se asienta en el plato giratorio, su rotación durante el funcionamiento ayuda a cocinar los alimentos de manera uniforme.



PRECAUCIÓN

- Coloque primero el anillo giratorio.
- Coloque el plato giratorio en el eje giratorio y asegúrese de que esté engranado correctamente.

6) Panel de control

Consulte los detalles a continuación (el panel de control está sujeto a cambios sin previo aviso).

3. Las siguientes condiciones pueden causar una exposición indebida a microondas durante el servicio.

Ajuste incorrecto del magnetrón;

Coincidencia incorrecta del enclavamiento de la puerta, la bisagra de la puerta y la puerta;

Ajuste incorrecto del soporte del interruptor;

La puerta, el sello de la puerta o el cerramiento han sido dañados.

DIRECTRIZ DE UTENSILIOS

Se recomienda encarecidamente utilizar los recipientes que son adecuados y seguros para cocinar en microondas. En términos generales, los recipientes que están hechos de cerámica, vidrio o plástico resistente al calor son adecuados para cocinar en microondas. Nunca use los recipientes de metal para cocinar en microondas y cocinar combinados, ya que es probable que se produzcan chispas. Puede tomar la referencia de la siguiente tabla:

Material de contenedor	Microondas	Notas
Cerámica resistente al calor	Si	Nunca use las cerámicas que están decoradas con borde de metal o vidriadas
Plástico resistente al calor	Si	No se puede utilizar para cocinar en microondas durante mucho tiempo.
Vidrio resistente al calor	Si	
Rejilla de parrilla	No	
Película plástica	Si	No debe usarse para cocinar carne o chuletas, ya que el exceso de temperatura puede dañar la película.

CONSEJOS DE COCINA

Los siguientes factores pueden afectar el resultado de la cocción:

Arreglo de la comida

Coloque las áreas más gruesas hacia el exterior del plato, la parte más delgada hacia el centro y extiéndala uniformemente. No se superponga si es posible.

Duración del tiempo de cocción

Comience a cocinar con un ajuste de tiempo corto, evalúelo después de que se agote el tiempo y extiéndalo de acuerdo con la necesidad real. La cocción excesiva puede provocar humo y quemaduras.

Cocinar los alimentos de manera uniforme

Los alimentos como el pollo, la hamburguesa o el bistec deben voltearse una vez durante la cocción. Dependiendo del tipo de alimento, si corresponde, revuélvalo desde el exterior hasta el centro del plato una o dos veces durante la cocción

Permitir tiempo de reposo

Después de los tiempos de cocción, deje los alimentos en el horno durante un tiempo adecuado, esto permite que completen su ciclo de cocción y se enfríen de manera gradual.

Si la comida está lista

El color y la dureza de los alimentos ayudan a determinar si están hechos, estos incluyen:

- El vapor sale de todas las partes de los alimentos, no solo del borde.
- Las articulaciones de las aves de corral se pueden mover fácilmente.
- La carne de cerdo o de ave no muestra signos de sangre.
- El pescado es opaco y se puede cortar fácilmente con un tenedor.

Plato para dorar

Cuando use un plato para dorar o un recipiente que se calienta solo, siempre coloque un aislante resistente al calor, como un plato de porcelana, debajo para evitar daños en el plato giratorio y el anillo giratorio.

Envoltura de plástico apta para microondas

Cuando cocine alimentos con alto contenido de grasa, no permita que la envoltura de plástico entre en contacto con los alimentos, ya que puede derretirse.

Utensilios de cocina de plástico aptos para microondas

Es posible que algunos utensilios de cocina de plástico aptos para microondas no sean adecuados para cocinar alimentos con alto contenido de grasa y azúcar. Además, no se debe exceder el tiempo de precalentamiento especificado en el manual de instrucciones del plato.

7) Cubierta de la guía de ondas

Está dentro del horno microondas, al lado de la pared del panel de control.



ADVERTENCIA

Nunca retire la cubierta de la guía de ondas.

FUNCIONAMIENTO DEL PANEL DE CONTROL

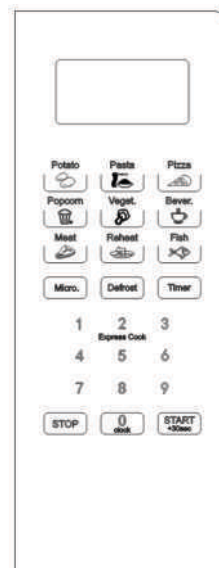

1. ANTES DE COCINAR

La pantalla se ilumina cuando se conecta a la fuente de alimentación, luego entra en el estado de espera y la pantalla muestra 1:00.

2. FUNCIÓN DE MICROONDAS

Hay diez niveles de potencia de microondas, 100P, 90P, 80P, 70P, 60P, 50P, 40P, 30P, 20P y 10P, respectivamente. Presione el botón "Micro." continuamente y seleccione la potencia de microondas deseada. Presione los botones numéricos 0 ~ 9 para ingresar el tiempo de cocción,

el tiempo máximo que se puede ingresar es 99: 99. Después de ingresar el tiempo de cocción, presione el botón "START / +30s" para comenzar a trabajar. Un zumbido para notificar la finalización de la operación.

ALTO	Potencia de salida del 100% y 90%	(Aplicable para una cocción rápida y completa)
M. ALTO	80% y 70% de potencia de salida	(Aplicable para cocción exprés mediana)
MED	60% y 50% de potencia de salida	(Aplicable para cocinar alimentos al vapor)
M. BAJO	40% y 30% de potencia de salida	(Aplicable para descongelar alimentos)
BAJO	20% y 10% de potencia de salida	(Aplicable para mantener el calor)



PRECAUCIÓN

- El tiempo máximo que se puede establecer es de 99 minutos y 99 segundos.
- Nunca use la rejilla de la parrilla durante la cocción en el microondas.
- Nunca opere el horno vacío.
- A la máxima potencia de microondas, el horno bajará automáticamente la potencia después de un cierto tiempo de cocción para alargar la vida útil.
- Si gira los alimentos durante el funcionamiento, presione el botón START / +30s una vez y el procedimiento de cocción preestablecido continuará.
- Si tiene la intención de retirar el alimento antes de la hora preestablecida, debe presionar el botón STOP una vez para borrar el procedimiento preestablecido y evitar la operación involuntaria del próximo uso.

3. DESCONGELAR

Hay dos modos de descongelado, dEF1 y dEF2, respectivamente. dEF1 para descongelado por peso y dEF2 para descongelado por tiempo. Presione el botón "Descongelar" para seleccionar la descongelación por peso o por tiempo, la pantalla de visualización muestra "dEF1" o "dEF2". Presione los botones numéricos 0 ~ 9 para ingresar el peso de los alimentos o el tiempo de descongelación. El rango de peso de dEF1 es de 100 a 1500 g y el tiempo máximo que puede ingresar dEF2 es de 99:99.

Después de ingresar, presione el botón "INICIO / +30s" para comenzar a funcionar. Un sonido notificará la finalización de la operación. El modo de descongelación por peso dEF1 tendrá un pitido para indicar que se volteará el alimento durante la descongelación.

A continuación, se muestran algunos consejos sobre el tiempo de descongelación de alimentos:

dEF1: Para la descongelación, el peso oscila entre 100 y 1500 g.

dEF2: Para la descongelación, el tiempo máximo es de 99:99.



PRECAUCIÓN

- Es necesario dar la vuelta a los alimentos durante el funcionamiento para obtener un efecto uniforme.
- Por lo general, la descongelación necesitará más tiempo que el de cocción de los alimentos.
- Si los alimentos se pueden cortar con un cuchillo, el proceso de descongelación se puede considerar completado.
- El microondas penetra alrededor de 4 cm en la mayoría de los alimentos.
- Los alimentos descongelados deben consumirse lo antes posible, no se recomienda volver a ponerlos en la nevera y congelarlos de nuevo.

4. COCCIÓN AUTOMÁTICA

Hay ocho menús automáticos, patata, pasta, pizza, palomitas, verduras, bebidas, carnes y pescados respectivamente. Seleccione el menú deseado. Presione el botón correspondiente que se seleccionará continuamente para seleccionar el peso deseado del alimento, y la pantalla muestra el peso correspondiente. Después de seleccionar el peso de cocción, presione el botón "START/+30s" para comenzar a trabajar. Un zumbido para notificar la finalización de la operación.

Monitor	Amable	Método
A.1	Patata	Los pesos opcionales son 250 g, 500 g y 750 g.
A.2	Pasta	Los pesos opcionales son 50 g, 100 g y 150 g
A.3	Pizza	Los pesos opcionales son 200 g y 400 g.
A.4	Pop	El peso opcional es de 100 g.
A.5	Verdura	Los pesos opcionales son 200 g, 400 g y 600 g.
A.6	Bebida	Los pesos opcionales son 1 taza, 2 tazas o 3 tazas, cada una de aproximadamente 250 ml.
A.7	Carne	Los pesos opcionales son 200 g, 400 g y 600 g.
A.8	Pescado	Los pesos opcionales son 200 g, 400 g y 600 g.



PRECAUCIÓN

a. La temperatura de los alimentos antes de cocinarlos sería de 20-25°C. Una temperatura más alta o más baja de los alimentos antes de cocinarlos requeriría un aumento o disminución del tiempo de cocción.

b. La temperatura, el peso y la forma de los alimentos influirán en gran medida en el efecto de cocción. Si se ha encontrado alguna desviación con respecto al factor anotado en el menú anterior, puede ajustar el tiempo de cocción para obtener el mejor resultado.

5. TEMPORIZADOR

En el modo de espera, presione este botón para ingresar a la interfaz de configuración, y el icono de la función de cuenta regresiva y "0:00" se mostrarán en la pantalla. Presione los botones numéricos 0 ~ 9 para ingresar la hora. El tiempo máximo que se puede introducir es 99:99. Después de configurar la hora, presione el botón "INICIO / +30s" para comenzar la cuenta regresiva. Un zumbido para notificar la finalización de la cuenta regresiva.

6. RECALENTAR

La función de recalentamiento es principalmente para facilitar a los usuarios calentar alimentos de acuerdo con el peso de los alimentos, presione el botón "Recalentar" continuamente, seleccione el peso apropiado de los alimentos, el rango de peso se puede seleccionar en 200 g, 400 g, 600 g, 800 g y 1000 g. Después de seleccionar el peso, presione el botón "START / +30s" para comenzar a trabajar, un pitido notificará la finalización de la operación.

7. EXPRESS COOK

7.1 En el modo de espera, puede presionar directamente los botones numéricos 1 ~ 6 para encender el horno microondas. El tiempo de trabajo es de 1 ~ 6 minutos, es decir, presione 1 para trabajar durante 1 minuto, presione 2 para trabajar durante 2 minutos, y así sucesivamente. Después de seleccionar la hora, presione el botón "START / +30s" para comenzar a trabajar, un pitido notificará la finalización de la operación.

7.2 En el modo de espera, después de colocar la comida y cerrar la puerta, presione el botón "START / +30s" para encender el microondas rápidamente. El tiempo de trabajo predeterminado es de 30 segundos. En el proceso de trabajo, presione el botón "START / +30s" una vez durante 30 segundos. Un pitido notificará la finalización de la operación.

8. 0/RELOJ

La función de reloj y el botón "0" se combinan en un solo botón. El reloj es un sistema de 24 horas. El funcionamiento de la función de reloj es el siguiente:

La función de reloj y el botón "0" se combinan en un solo botón. El reloj es un sistema de 24 horas. El funcionamiento de la función de reloj es el siguiente:

En el modo de espera, mantenga presionado el botón "0 / Reloj" durante más de 3 segundos para ingresar a la interfaz de configuración del reloj, presione los botones numéricos 0 ~ 9 para ingresar la hora del reloj directamente y presione el botón "Inicio / + 30s" para confirmar la hora especificada y salir del modo de configuración del reloj.

9. PARADA

En el proceso de configuración de cocción, puede presionar el botón "STOP" para cancelar la configuración y volver al estado de espera. En el proceso de funcionamiento del horno de microondas, puede presionar el botón "STOP" para hacer una pausa. En el estado de espera, puede presionar el botón "STOP" nuevamente para cancelar la función y volver al estado de espera.

10. INICIO/+30s

Después de configurar el tiempo de cocción o el peso de los alimentos, presione el botón "START/+30s" para encender el horno microondas inmediatamente. En estado de trabajo, puede presionar el botón "START / +30s" para aumentar el tiempo, presionar una vez para aumentar 30 segundos, pero el modo de menú y el modo de descongelación de peso no pueden ajustar el tiempo. En estado de pausa, puede presionar el botón "START/+30s" para continuar con el horno microondas antes del modo de cocción.

11. FUNCIÓN DE BLOQUEO PARA NIÑOS

Utilice esta función para bloquear el panel de control cuando esté limpiando o para que los niños no puedan usar el horno sin supervisión. Todos los botones se vuelven inoperables en este modo.

- 1) Establecer bloqueo: Mantenga presionado el botón STOP durante unos 3 segundos.
- 2) Cancelar bloqueo: Mantenga presionado el botón STOP durante unos 3 segundos.

MANTENIMIENTO

SERVICIO

Por favor, compruebe lo siguiente antes de llamar a los servicios.

1. Coloque una taza de agua (aprox. 150 ml) en un medidor de vidrio en el horno y cierre la puerta de forma segura. La lámpara del horno debe apagarse si la puerta está cerrada correctamente. Deja que el horno funcione durante 1 min.

2. ¿Se enciende la lámpara del horno?

3. ¿Funciona el ventilador de refrigeración?

(Coloque su mano sobre las aberturas de ventilación traseras).

4. ¿Gira el plato giratorio?

(El plato giratorio puede girar en el sentido de las agujas del reloj o en el sentido contrario a las agujas del reloj. Esto es bastante normal).

5. ¿Está caliente el agua dentro del horno?

Si "NO" es la respuesta a cualquiera de las preguntas anteriores, verifique su toma de corriente y el fusible en la caja de su medidor.

Si tanto la toma de corriente como el fusible funcionan correctamente, PÓNGASE EN CONTACTO CON SU CENTRO DE SERVICIO AUTORIZADO MÁS CERCA-NO.

SALVAGUARDAS DE SERVICIO

Precaución: RADIACIÓN DE MICROONDAS

1. El condensador de alto voltaje permanece cargado después de la desconexión; cortocircuite el terminal negativo del condensador de alta tensión en el chasis del horno (use un destornillador) para descargarlo antes de tocarlo.

2. Durante el servicio, las piezas enumeradas a continuación pueden retirarse y dar acceso a potenciales por encima de 250 V a tierra.

- Microondas
- Transformador de alto voltaje
- Condensador de alto voltaje
- Diodo de alto voltaje
- Fusible de alto voltaje